

Sicherheitshinweise für Batterien

1. Alte Batterien sind stets gegen neue Batterien derselben Art auszutauschen.
2. Bei längerem Nichtgebrauch des Produkts sind die Batterien zu entfernen.
3. Erschöpfte Batterien umgehend aus dem Gerät entnehmen. Andernfalls besteht die Gefahr, dass die Batterie ausläuft.
4. Beim Einlegen der Batterie auf richtige Polung achten.
5. Batterien gehören nicht in Kinderhände. Batterien nicht ins Feuer werfen. Batterien nicht kurzschließen oder zerlegen.
6. Auslaufende Batterien zum Schutz des Gerätes umgehend aus dem Gerät entnehmen.
7. Jeder Kontakt der auslaufenden Batterieflüssigkeit mit der Haut, den Augen oder den Schleimhäuten ist zu vermeiden. Kommt es dennoch zum Kontakt, ist der betreffende Bereich mit reichlich Wasser zu spülen und / oder ein Arzt aufzusuchen.

Entsorgung von Batterien

Batterien dürfen nicht mit dem Hausmüll entsorgt werden. Sie enthalten giftige Schwermetalle und sind als Sondermüll zu entsorgen. Die chemischen Symbole für die Schwermetalle haben folgende Bedeutung: Cd = Cadmium, Hg = Quecksilber, Pb = Blei. Die Batterien sind an den dafür eingerichteten Sammelstellen abzugeben.

Technische Daten

Geeignete Gabelgrößen:

Gabeln 12 mm bis 50 mm Durchmesser

Drahtlose Erfassung:

70 cm zwischen Sender und Hauptgerät

Betriebstemperatur:

0°C bis 50°C

Lagertemperatur:

-10°C bis 60°C

Leistung der Batterie des HauptGerätes:

1x Batterie 3V (CR2032), Betriebsdauer der Batterie ca. 2 Jahre (Grundlage: durchschnittliche tägliche Benutzung von 1,5h)

Leistung der Senderbatterie (drahtlose Ausführung):

1x Batterie 3V (CR2032), Fahrstrecke ca. 24 000 km bzw. Betriebsdauer von ca. 2 Jahren. (Die Betriebsdauer der beim Kauf des Gerätes eingelegten Batterie ist entsprechend der Transport- und Lagerzeit kürzer).

Abmessungen / Gewicht:

Gerät: 41 x 51 x 18 mm / 32,2 g



Diedrich Filmer GmbH
Jeringhaver Gast 5
D - 26316 Varel
Tel.: +49 (0) 4451 1209-0
www.filmer.de

Gebrauchsanweisung Fahrradcomputer W 16, 74.114

Bitte lesen Sie die Anweisungen sorgfältig durch,
bevor Sie den Fahrrad-Computer W 16 benutzen.

FUNKTIONEN:

- Geschwindigkeit
- Uhrzeit
- automatischer Anzeigenwechsel
- Stoppuhr
- Tagesstrecke
- Gesamtstrecke
- Zeit-Tagesstrecke
- autom. Start/Stop
- Durchschnittsgeschwindigkeit
- maximale Geschwindigkeit
- Kalorienverbrauch
- Fettverbrennung
- Temperatur-Anzeige
- Geschwindigkeitsvergleich
- Wartungsaufforderung
- Hintergrundbeleuchtung

Konformitätserklärung

Die Diedrich Filmer GmbH bestätigt hiermit, dass dieser Fahrradcomputer mit den grundlegenden Anforderungen und den übrigen einschlägigen Bestimmungen der Richtlinien 2014/30/EU und 2011/65/EC übereinstimmt. Das CE-Zeichen bestätigt die EU-Richtlinienkonformität. Sollten trotz sorgfältiger Qualitätskontrollen Störungen beim Gebrauch des Fahrradcomputers auftreten, wenden Sie sich ausschließlich an:

Diedrich Filmer GmbH
Jeringhaver Gast 5, D-26316 Varel (Germany)
Telefon: +49 (0) 4451 1209-0

E-Mail: zentrale@filmer.de

Die vollständige Konformitätserklärung, kann von unserer Homepage www.filmer.de heruntergeladen werden. Wir behalten uns vor, im Zuge von Produktverbesserungen, optische und technische Verbesserungen am Gerät vorzunehmen.

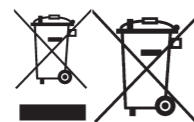

Montageanleitung

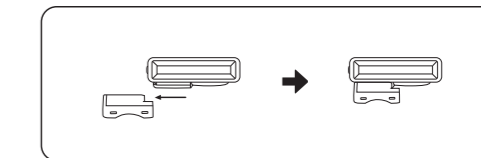
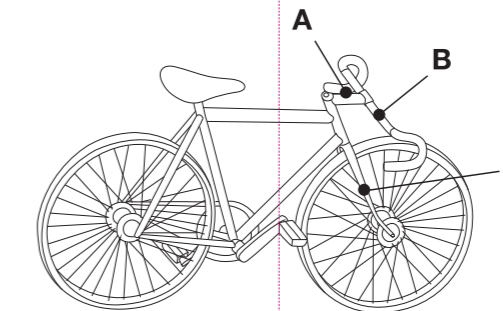

Drahtlose Ausführung

A. Befestigen der Halterung am Lenkervorbau

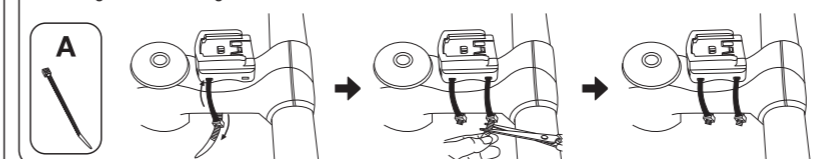

B. Befestigen der Halterung am Lenker

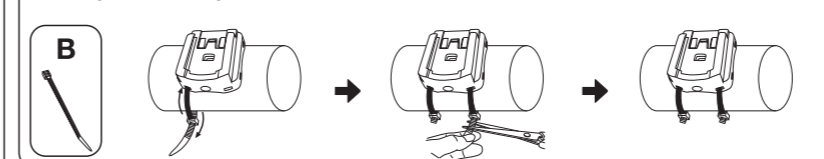

C. Montage von Sensor und Magnet

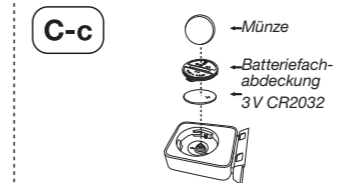
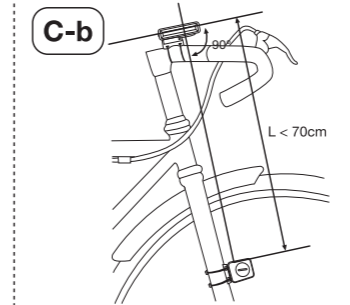
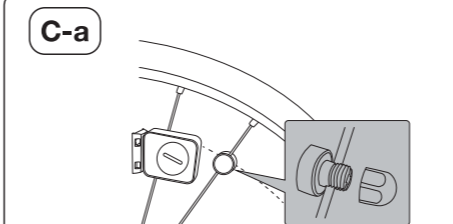
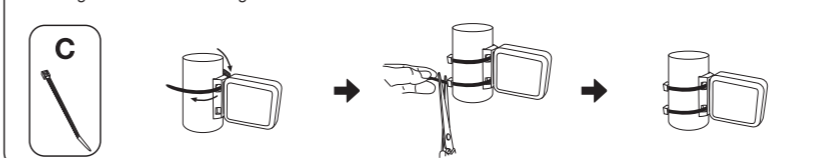

Leitergebundene Ausführung

A. Befestigen der Halterung am Lenkervorbau

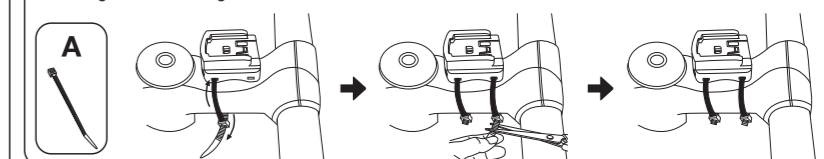

B. Befestigen der Halterung am Lenker

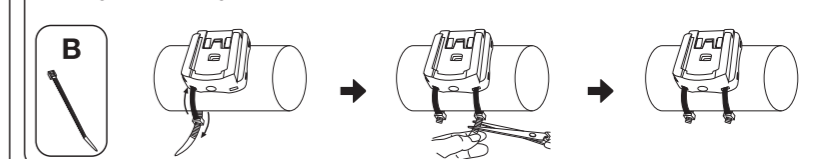

C. Montage von Sensor und Magnet

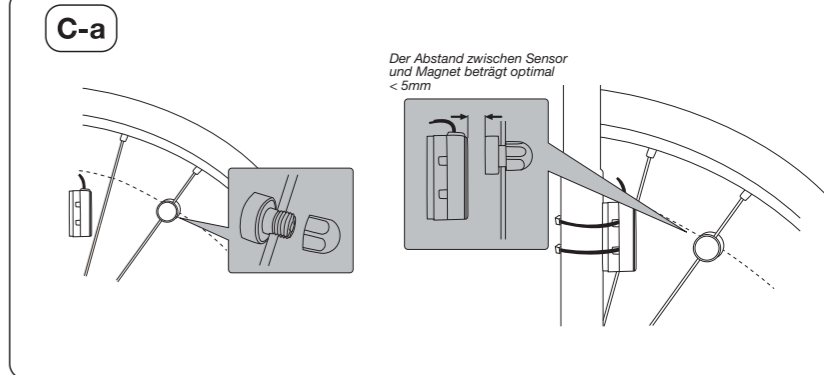
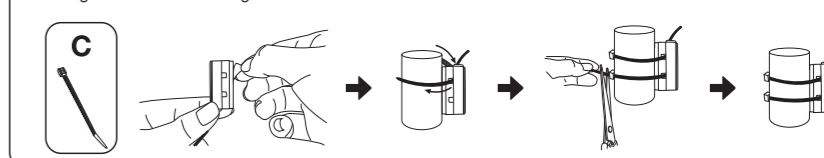

Anfangseinstellungen

1. Alle Einstellungen löschen

2. Einstellen der Geschwindigkeitsanzeige

3. Einstellen des Umfangs

4. Einstellen der Gesamtfahrstrecke

5. Einstellen der Wartung

6. Einstellen des Gewichts

7. Einstellen der Uhr

8. Einstellen der Hintergrundbeleuchtung

Hauptfunktionen

9. Einstellen von Clock/Auto-Scan

10. Stoppuhr

11. Fahrstrecke / Gesamtstrecke

12. Fahrzeit

13. Durchschn. Geschwindigkeit / max. Geschwindigkeit

14. Verbrauch Kalorien / Gesamtkalorien / Fett

15. Temperatur / max. Temperatur / min. Temperatur

16. Daten-Reset

17. Automatische Abschaltung

18. Batteriewechsel

19. Radumfang

Funktionen und Beschreibung

○ : Ist-Geschwindigkeit
 Während der Fahrt wird die Ist-Geschwindigkeit ständig in der obersten Zeile angezeigt. Die angezeigte Maximalgeschwindigkeit beträgt 199,9 km/h.

▲▼ : Geschwindigkeitsvergleich
 Anzeige von Beschleunigungs- und Bremsverhalten im Vergleich zur Durchschnittsgeschwindigkeit.

CLK : Uhr (Clock)
 Die Zeitanzeige erfolgt im 24-Stundenformat.

□ : Automatischer Anzeigewechsel
 Das Gerät wechselt alle 2 sek. automatisch die Anzeige von DST (Fahrstrecke), TM (Fahrzeit), und AV SPD (Durchschnittsgeschwindigkeit).

STW : Stoppuhr
 Zeitmessungsfunktion beim Zurücklegen von Kurzstrecken. Zum Einschalten der Stoppuhr-Funktion die SET-Taste 2 betätigen. Durch erneutes Betätigen der SET-Taste wird die Zeitnahme beendet. Zum Rücksetzen der Stoppuhr auf 0 die SET-Taste 2 erneut betätigen und 2 sek. gedrückt halten.

DST : Fahrstrecke
 Die Funktion DST erfasst die Entfernungsdaten seit dem letzten Reset für die Dauer, für welche das Fahrrad bewegt wird.

TOT DST : Gesamtfahrstrecke
 1. Das Gerät berechnet die Gesamtstrecke, die mit dem Fahrrad zurückgelegt wird.
 2. Die Einstellung der Daten kann bei der Initialisierung des Gerätes erfolgen.

TM : Fahrzeit
 Die Fahrzeit (TM) erfasst die Gesamtfahrzeit seit dem letzten Reset.

AV SPD : Durchschnittsgeschwindigkeit
 1. Die Berechnung erfolgt, indem die Gesamtfahrstrecke durch die Fahrzeit dividiert wird. Die Erfassung erfolgt ab dem letzten Reset bis zum aktuellen Zeitpunkt.
 2. Die Angabe wird alle 3 sek. aktualisiert.

MX SPD : Max. Geschwindigkeit
 Anzeige der maximalen Geschwindigkeit seit dem letzten Reset

CAL : Kalorien
 Dieser Wert gibt den aktuellen Kalorienverbrauch an.

TOT CAL : Kalorien gesamt
 Dieser Wert gibt die seit dem letzten Reset verbrannten Gesamtkalorien an.

TEP : Temperatur
 Zum Umschalten der Anzeige von °C auf °F und zurück die SET-Taste für ca. 5 sek. betätigen und halten.
 TEP ▲ höchste Temperatur
 TEP ▼ niedrigste Temperatur

Hintergrundbeleuchtung
 LT1: Beim Betätigen einer beliebigen Taste in jeder Betriebsart innerhalb des festgelegten Zeitraums schaltet sich die Hintergrundbeleuchtung für 5 sek. ein.
 LT2: Die Hintergrundbeleuchtung schaltet sich ein/aus, wenn „M“ für 2 sek. betätigt wird.

! : Wartung
 Das Wartungssymbol wird angezeigt, wenn Kette oder Räder nach Erreichen der voreingestellten Fahrstrecke ausgewechselt oder geölt werden müssen. Nach dem Reset der Wartungsentfernung schaltet die Anzeige sich wieder aus.

Einstellungen am Gerät

1. Initialisierung des Gerätes (Bild 1)
 Beim Kauf befindet sich bereits eine Batterie im Gerät. Zur Initialisierung des Gerätes und Löschen aller Daten sind Taste 1 und 2 gleichzeitig zu betätigen und für mehr als 5 sek zu halten.

2. Einstellen der Geschwindigkeitsanzeige (Bild 2)
 Mit der Taste 1 die Anzeige in km/h bzw. mph wählen und die Einstellung mit der Taste 2 bestätigen.

3. Einstellen des Umfangs (Bild 3)
 Vermessen Sie den Umfang des Rades (Bild 19) oder entnehmen Sie den Wert der Tabelle. Mit der Taste 2 den Standardwert von 2155 mm bestätigen und mit der nächsten Einstellung fortfahren. Der Einstellbereich für das Rad beträgt 1000 bis 2999 mm. Genaue Bestimmung (Bild 19): Das Rad drehen, so dass sich das Ventil an der niedrigsten Stelle im geringsten Abstand zur Stellfläche des Rades befindet. Diese Stelle am Boden markieren. Dann das Rad bewegen, bis das Ventil wieder die gleiche Stelle erreicht. Diese zweite Stelle ebenfalls kennzeichnen. Die Entfernung zwischen den beiden Punkten bestimmen und den Wert als Radumfang eingeben. Tabelle: Entnehmen Sie einen passenden Radumfang aus der Tabelle.

4. Einstellen der Gesamtfahrstrecke (Bild 4)
 Durch Betätigen der Taste 2 den Wert 0 bestätigen und mit der nächsten Einstellung fortfahren.

5. Einstellen der Wartung (Bild 5)
 Durch Betätigen der Taste 2 den Wert 0 bestätigen und mit der nächsten Einstellung fortfahren.

6. Einstellen des Gewichts (Bild 6)

7. Einstellen der Uhr (Bild 7)
 Zum Einstellen der Uhr erscheint in der Anzeige des Gerätes das Symbol „...“. Zum Reset der Uhr die Taste 2 für 3 sek. betätigen.

8. Einstellen der Hinterleuchtung (Bild 8)
 Mit Taste 1 die Einstellung 1 oder 2 auswählen und die Einstellung mit Taste 2 bestätigen. Wird die Hinterleuchtung 2 ausgewählt, mit Taste 2 die Initialisierung des Gerätes abschließen und die Anzeigefunktionen aktivieren. Bei Auswahl der Hinterleuchtung 1 mit Taste 2 weiter zur Einstellung der Dauer (Ein- und Ausschaltzeit der Hinterleuchtung) fortfahren.

9. Reset (Bild 16)
 Taste 2 betätigen und halten, bis die LC-Anzeige erlischt, dann die Taste freigeben. Am Gerät können folgende Funktionen mit Reset auf Null zurückgesetzt werden: STW, DST, TM, AVSPD, MXSPD, TOTCAL, FAT, HIGHEST TEP, LOWEST TEP. Bei der Anzeige der Uhrenfunktion und der Hinterleuchtung ist zum Reset die Taste 2 zu betätigen und für mindestens 3 sek. zu halten. Bei der Anzeige der Gesamtfahrstrecke erfolgt das Reset von Maßeinheit, Radumfang, Gesamtstrecke und Wartung durch Betätigen der Taste 2 und Halten für mindestens 3 sek.. Das Reset des Gewichts bei der Anzeige von Kalorien erfolgt ebenfalls durch Betätigen der Taste 2 und Halten für mindestens 3 sek..

10. Automatisches Ein-/Aussschalten
 Das Gerät beginnt beim Fahren automatisch mit der Erfassung von Daten (nur leitungsgebundene Ausführung). Zum Einsparen von Energie schaltet sich das Gerät automatisch ab und zeigt nur die Uhrzeit, wenn für mehr als 1 min. keine Nutzung erfolgt.

Einstellen der Daten

- Die Einstellung erfolgt getrennt für jeden Ziffernwert. Die einzustellende Ziffer blinkt.
- Zum schnellen Erhöhen des digitalen Werts um jeweils einen Schritt die Taste 1 rasch hintereinander betätigen.
- Mit der Taste 2 die Daten speichern und mit der nächsten Einstellung fortfahren.

Übliche Radumfänge

Radgröße	Umfang	Radgröße	Umfang	Radgröße	Umfang	Radgröße	Umfang
18 Zoll	1436 mm	26x1,50	2030 mm	28 Zoll	2234 mm	700C	2117 mm
20 Zoll	1596 mm	26x1,75	2045 mm	28,6 Zoll	2281 mm	700x20C	2092 mm
22 Zoll	1759 mm	26x1,95	2099 mm	29x2,10	2324 mm	700x23C	2112 mm
24x1,75	1888 mm	26x2,1	2133 mm	29x2,20	2333 mm	700x25C	2124 mm
24 Zoll	1916 mm	27,5x1,95	2167 mm	29x2,35	2354 mm	700x28C	2136 mm
24x13/8	1942 mm	27,5x2,10	2192 mm			700x32C	2155 mm
26x1,40	1995 mm	27,5x2,35	2229 mm			700x35C	2164 mm
						700x38C	2174 mm

Fehlersuche und Beseitigung

Problem	Kontrollieren / prüfen	Fehlerbeseitigung
Keine Anzeige am Gerät	1. Hat die Batterie noch Spannung? 2. Ist die Batterie richtig eingelegt?	1. Batterie wechseln. 2. Der Plus-Pol der Batterie muss zum Batteriedeckel zeigen.
Keine Anzeige der Ist-Geschwindigkeit bzw. falsche Anzeige	1. Ist die Anzeige EINSTELLUNG HAUPT-GERÄT oder eine andere Anzeige betroffen? 2. Stimmen die Stellungen und der Spalt zwischen Sensor und Magnet? 3. Stimmt der Radumfang? 4. Ist der Erfassungsabstand zu groß und stimmt der Montagewinkel des Sensors? 5. Hat die Sensorbatterie noch Spannung? 6. Befindet sich eine Störquelle in der Nähe?	1. Siehe Einstellungen - entsprechende Änderungen vornehmen. 2. Siehe Bild (C-a) - Stellungen bzw. den Spalt korrigieren 3. Siehe „Einstellen des Umfangs“ - korrekten Wert eingeben. 4. Siehe Bild (C-b) - Abstand bzw. Winkel zwischen Hauptgerät und Sensor korrigieren. 5. Neue Batterie einlegen. 6. Fahrrad aus dem Bereich der Störquelle entfernen.
Unregelmäßige Anzeige		Siehe „Einstellen des Gerätes“, Neuinitialisierung des Gerätes
LC-Anzeige zeigt nichts an	Haben Sie das Gerät bei längerem Nichtgebrauch des Fahrrads direkter Sonneneinstrahlung ausgesetzt?	Gerät zur Wiederherstellung der normalen Funktion in den Schatten verbringen. Keine Beeinträchtigung der Daten.
Anzeige ist zu langsam	Liegt die Temperatur unter 0°C?	Mit ansteigender Temperatur funktioniert das Gerät wieder normal.

Sicherheitshinweise

- Wird das Fahrrad nicht benutzt, das Gerät nicht der direkten Sonneneinstrahlung aussetzen.
- Das Gerät und das Zubehör nicht zerlegen.
- Einbauposition sowie Spalt von Sensor, Magnet und Gerät regelmäßig kontrollieren.
- Zur Reinigung des Gerätes und des Zubehörs keinesfalls Verdünner, Alkohol oder Waschbenzin benutzen. Das Gerät äußerlich nur mit einem trockenen, weichen Tuch abreiben.
- Beim Fahren auf den Zustand der Fahrbahn achten.
- Die Benutzung des Gerätes ist für Kinder ab 8 Jahre gestattet. Personen mit verringerter körperlicher oder geistiger Fähigkeit oder eingeschränkter Sinneswahrnehmung sowie Personen, die keine Erfahrung und keine Kenntnis im Umgang mit dem Gerät haben, ist die Verwendung nur unter Anleitung bzw. nach Einweisung gestattet. Dabei muss gesichert sein, dass diese Personen den sicheren Gebrauch und die mit dem Gerät verbundenen Gefahren kennen und verstehen. Das Gerät ist kein Spielzeug und gehört nicht in Kinderhände. Kinder dürfen das Gerät nur unter Aufsicht eines Erwachsenen reinigen und warten.