

# Betriebsanleitung

## Batterie-Scheinwerfer Art.-Nr. 40.213

### High-Power LED mit 20 LUX Lichtleistung

- 3x AAA 1,5 V Batterien (oder 3x AAA 1,2 V Akku)  
Kennzeichnung auf dem Batteriehalter beachten!
- Bei Aufleuchten des Batterie-Indikators müssen die Batterien umgehend ausgetauscht bzw. bei Verwendung von AAA-Akkus, diese Akkus umgehend aufgeladen werden.
- Vor jeder Fahrt vergewissern, dass die Batterien bzw. Akkus nicht leer sind!
- Der Scheinwerfer ist geprüft und in Deutschland (StVZO) bei Batteriebetrieb für den Straßenverkehr als Beleuchtung für Rennräder bis zu einem Gewicht von 11 kg oder bei Verwendung von Akkus, für alle Fahrräder uneingeschränkt zulässig.
- Werkzeugfreie Montage
- Stellen Sie die Fahrradlampe so ein, dass die Mitte des Lichtkegels in einer Entfernung von 5 m nur noch halb so hoch ist wie die Oberkante des Scheinwerfers (siehe Abb.). Der Scheinwerfer muss fest mit dem Fahrrad verbunden sein und die Befestigung so stark angezogen werden, dass der Scheinwerfer sich während der Fahrt nicht verstellen kann. Die Lichtverteilung darf nicht verdeckt sein.
- inkl. Lenkerhalter mit Schnellbefestigung

### Montage am Lenker

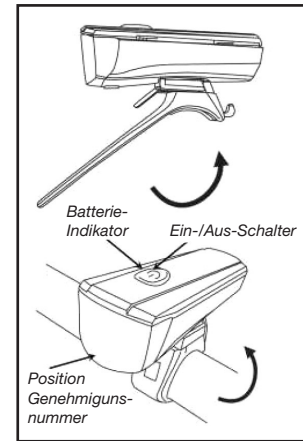

### Batteriewechsel

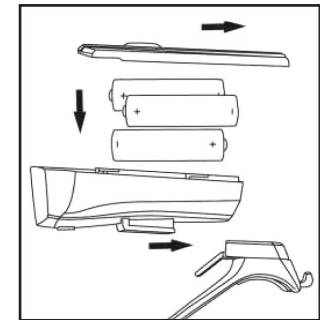

3x AAA 1,5 V o. 3x AAA 1,2 V Akku

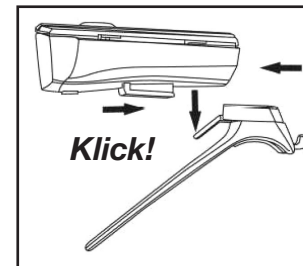

### Einstellung Scheinwerfer

